

DD5 ? ) L \* ' D ] b ' 7 c b Z ] [ i f U h ] c b

6J8GG	F8GCB	=8
* ) J	3.5mΩ	%&\$5

: Y U h i f Y g

î í XÉFG€€É ÜÖÙÇUÞÐ MHÉÍ { OXÕÙÁMÁF€X

Q { ] i [ ç ^ á à ç ð á c & æ ] æ à i | á c ^

Øæ•c • , á c & @ á } \*

Õ ! ^ ^ } Ö ^ ç á & ^ Ç ç æ i | æ à | ^ á

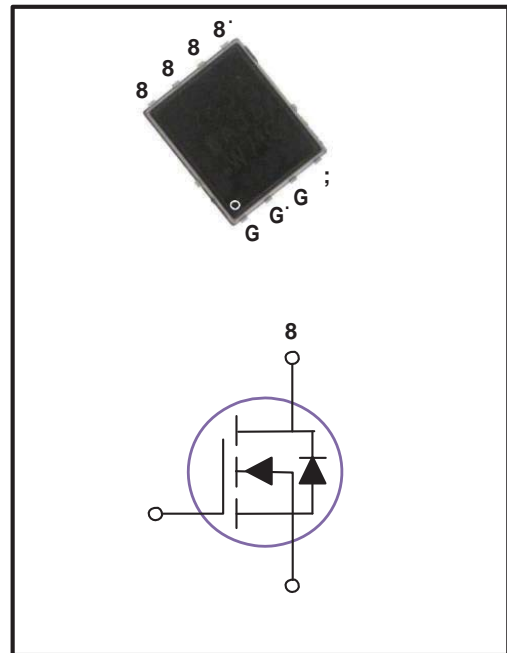

**\* ) J B!7 \UbbY` ACG : 9HG**

**@87\* -+\* 6L!)**

**ACG : 9H9@97HF=75@7<5F57H9F=GH=7G** VεMΓίe" }|Λ••/[c@^! , ð•^, ]^&ð!^â

**CZ'7 \UfUWhYf]gh]Wg**

DufUa YhYf	Gma Vc`	7cbX]h]cbg	A]b"	Hmd"	AUI"	Ib]h
Ö!æä}ËÜ[~!&^!Ó!^æ!â[ , }ÁX[ cæ*^	ÓXóúú	XóúMεXÁÉÁQóMGÍ€~œ	ÍÍ	ÉÉÉ	ÉÉÉ	X
Ö!æä}ËÜ[~!&^ Š^æ\æ*^!Ô~! !^}c	Qóúú	XóúMÍ€X É XóúMεXÁÉÁV_RMGÍ	ÉÉÉ	ÉÉÉ	F	~œ
		XóúMI ìXÁÉÁXóúMεXÁÉÁV_RMÍÍ	ÉÉÉ	ÉÉÉ	F€	~œ
Öæc^ËÜ[~!&^!Š^æ\æ*^!Ô~! !^}c	Qóúú	XóúM†G€XÁÉÁXóúMεX	ÉÉÉ	ÉÉÉ	†F€€	}œ

**Ba' 6 [ TeTVgXeVgWf`**

Ücæcä& Ö!æä}ËÜ[~!&^!U}ËÜ^!•!cæ}&^	ÜóúçúçD	XóúMF€XÁÉÁQóMH€œ	ÉÉÉ	GÉJ	HÉÍ	{Ω
		XóúMIÉÍXÁÉÁQóMG€œ	ÉÉÉ	IÉF	ÍÉH	{Ω
Öæc^ÁV@!^•@[!áÁX[ cæ*^	XóúççœD	XóúMXóú ÉÁQó MGÍ€~œ	FÉG	FÉÎ	GÉÍ	X
Ø[! , æ!áÁV!æ}•&[!á~&cæ}&^	*.•	XóúMF€XÁÉÁQóMHœ	ÉÉÉ	FÎ	ÉÉÉ	Ù

**7I aT` W'TaWfj \gM[ \aZ'6 [ TeTVgXeVgWf`**

V[çæ] Öæc^!Ô@æ! *^HÉÁI	Û•	XóúMH€XÁÉÁXóúMF€X É QóMÍ€œ	ÉÉÉ	ÍG	ÏÌ	}Ô
Öæc^ËÜ[~!&^!Ô@æ! *^HÉÁI	Û•.		ÉÉÉ	Ï	FF	
Öæc^ÉÖ!æä}!Ô@æ! *^HÉÁI	Û•a		ÉÉÉ	FÌ	GÏ	
V~!}ËÜ}!Ö^!æ^ Vá {^HÉÁI	Vác[ ]D	XóúMH€XÁÉÁXóúMF€X ÉÁÜóMÍΩ QóMÍ€œ	ÉÉÉ	FI	GF	}•
Ü!•^!Vá {^HÉÁI	V!;		ÉÉÉ	FÌ	GÏ	
V~!}ËÜ--!Ö^!æ^ Vá {^HÉÁI	Vác[-D		ÉÉÉ	HJ	ÍJ	
Øæ  ÁVá {^HÉÁI	V.		ÉÉÉ	FI	GF	
Q} ] ~c^!Ôæ]æ&áçæ}&^	Ô;..	XóúMH€XÁÉÁXóúMεXÁÉ ØMFTP :	ÉÉÉ	GÍ€€	HÍ€€	]Ø
U~c] ~c^!Ôæ]æ&áçæ}&^	Ô[..		ÉÉÉ	ìí€	FGÍ€	
Ü^ç^!•^!V!æ}•^!á!Ôæ]æ&áçæ}&^	Ô!..		ÉÉÉ	HÏ	ÍÎ	
Öæc^!^!•!cæ}&^	FG L	X				

\* ) J B!7 \UbbY` ACG:9HG

@87\* -+\* 6L!)

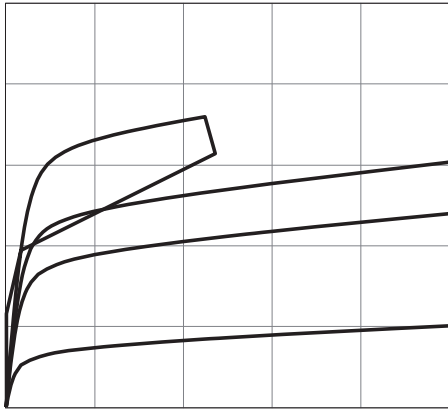



ÚÚÆŚÍϕÎÁÚÆÔŚÆÕÒÁϞϞØUÛTÆVQUϞ

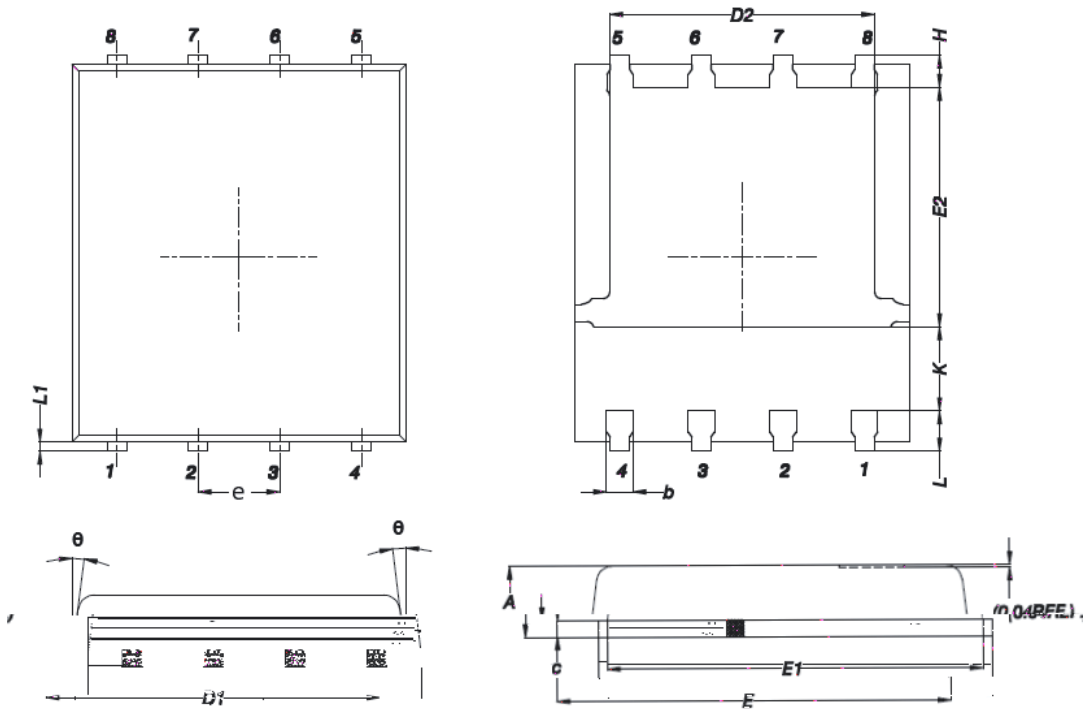

Gma Vc`	8] a Ybg]cbg =b' A]` ] a YhYfg			8] a Ybg]cbg =b' bW\Yg		
	A 5L		A=B	A 5L		A=B
5	%"&\$\$		\$", )\$	\$"\$(+		\$"\$' %
V	\$")%\$		\$" ' '\$	\$"\$&\$		\$"\$% '
7	\$" '\$\$		\$"&\$\$	\$"\$%&		\$"\$\$,
8%	)"(\$\$		(", \$\$	\$"&&		\$"% , -
8&	("%"\$		"*"%"\$	\$"%+\$		\$"% (&
9	*"'\$\$		)", )\$	\$"&(,		\$"&' \$
9%	)"-*\$		)"(\$)	\$"&' )		\$"&%)
9&	"'-&\$		"'"\$\$	\$"%) (		\$"%' \$
Y		%"&+6G7			\$"%) 6G7	
<	\$"* )\$		\$" ' , \$	\$"\$&*		\$"\$%)
?	!!!		%"%\$\$	!!!		\$"\$ ( '
@	\$"+%\$		\$" ' , \$	\$"\$&,		\$"\$%)
@%	\$"& )\$		\$"\$) \$	\$"\$-\$		\$"\$&&
	%&š		\$š	%&š		\$š